

(autotronic₈₃₄
(multitronic₈₈₁

Module récepteur avec radiocommande maître NBF490 Notice d'instructions de montage et d'utilisation



Cette notice d'instructions de montage et d'utilisation doit être remise à l'exploitant par le monteur



1 Destination conventionnelle

Le module récepteur radio NBFP490 est un récepteur radio à code variable (système rolling-code) pour l'ouverture des systèmes de serrures motorisées **multitronic** 881 et **autotronic** 834(P) à l'aide de émetteurs radio (jusqu'à 25 émetteurs radio différentes).

Le récepteur radio est compatible avec tous les émetteurs courants FUHR par ex. : radiocommandes, boutons radio muraux, transpondeurs radio, lecteur d'empreintes digitales radio, clavier sans fil.



2 Contenu de la livraison

Récepteur radio avec câble de
raccordement

Radiocommande maître, 3 canaux



3 Positionnement

Le récepteur radio doit être fixé derrière la tête à l'extrémité supérieure de la motorisation **multitronic** 881 / **autotronic** 834 et connecté au connecteur du moteur à l'aide du câble de raccordement à 3 conducteurs, joint à la livraison.

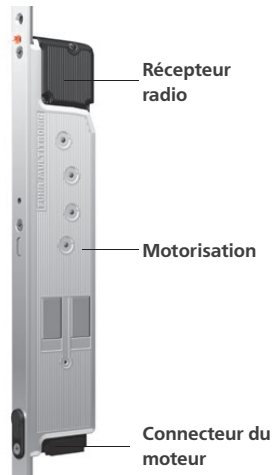

4 Conditions préalables pour le montage

À partir de la date de fabrication avril 2010, les composants suivants des serrures motorisées FUHR ont été modifiés pour permettre l'installation du émetteurs radio.

- 1 Orifice dans la tête pour le bouton de programmation LED
- 2 Connecteur à la motorisation

Les serrures qui ne sont pas encore équipées de ces deux modifications ne conviennent pas pour le montage de ce récepteur radio. Utilisez à cet effet une commande avec récepteur radio intégré et destinée au montage sur le dormant.

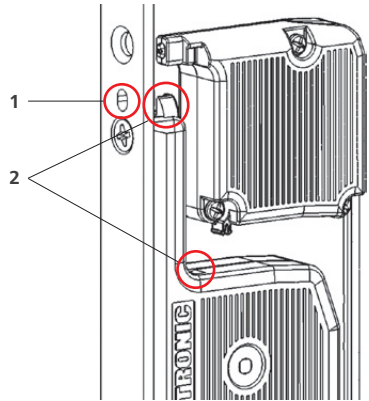

5 Dimensions d'installation

Le module est adapté pour rentrer dans la cavité fraisée standard de 280 mm de la motorisation.

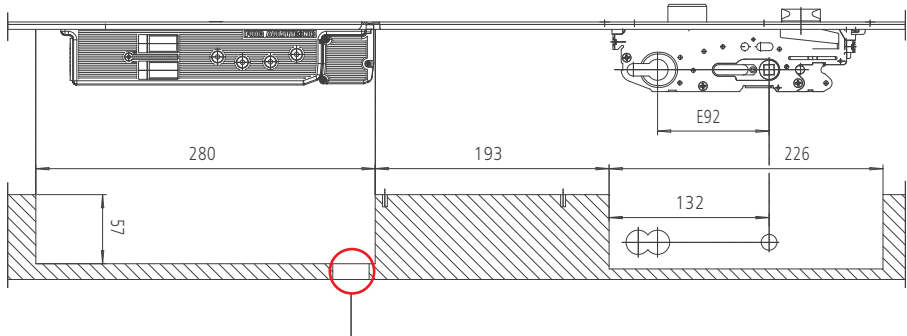

Conseil : Dans le cas d'un vantail métallique, il est possible d'augmenter la portée de réception en créant une ouverture sur la paroi profilée vers la zone de la feuillure de verre derrière le module récepteur radio.

6 Montage et description du produit

Le module récepteur radio NBFP490 **(1)** possède un bouton de programmation transparent avec LED de contrôle **(2)** pour l'initialisation des émetteurs radio FUHR ainsi qu'un câble de raccordement **(3)** à 3 conducteurs, qui doivent être raccordés au connecteur vert de la motorisation.

Le boîtier du module radio possède un canal d'insertion **(4)** et un ressort d'enclenchement **(5)** pour assurer un positionnement et une fixation corrects. La motorisation dispose de zones de réception* correspondantes **(6)**. Le module récepteur radio doit être glissé le long du canal d'insertion vers le bas jusqu'à ce que le ressort s'enclenche correctement jusqu'au butoir dans le boîtier de la motorisation.

La tête comporte un orifice* **(7)** qui est situé au-dessus de la motorisation et qui permet d'actionner de l'extérieur le bouton de programmation LED à l'aide d'un objet mince **(2)** lorsque le module est monté. Pour le démontage du module, il faut d'abord appuyer sur ce bouton de programmation LED pour pouvoir dégager le module récepteur radio vers le haut.

* à partir de la date de fabrication 04/2010.

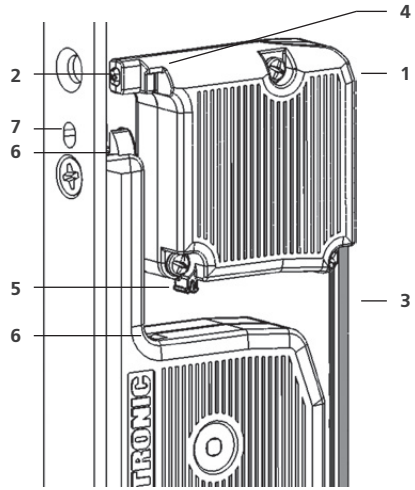

Trois câbles (blanc, marron et vert) se trouvent sur la face arrière du récepteur radio. Raccordez ces trois câbles en respectant le positionnement correct aux bornes à vis suivantes du connecteur de la motorisation :

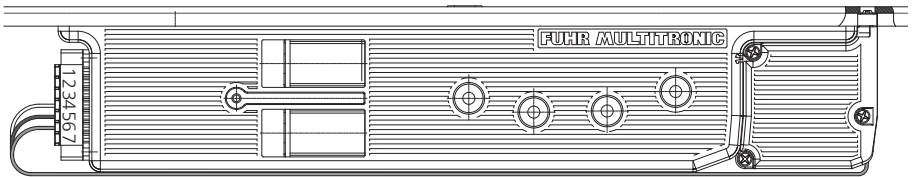

Borne 4 – câble blanc
Borne 5 – câble marron
Borne 6 – câble vert

Après le raccordement de l'alimentation électrique de 12 V DC de la serrure motorisée (bornes 2-3, voir notices de montage **multitronic 881** / **autotronic 834** – www.fuhr.fr), le récepteur radio est opérationnel.

7 Radiocommande maître

Le récepteur radio est capable de différencier les **radiocommandes maître** des **radiocommandes utilisateur**.



La **radiocommande maître** est toujours unique et ne peut pas être supprimée, remplacée ou modifiée. Elle permet non seulement de programmer des radiocommandes utilisateurs aux récepteurs radio, mais aussi de supprimer des radiocommandes utilisateurs. La radiocommande maître est unique et ne doit en aucun cas être perdue ! Elle permet également d'ouvrir la porte.

Votre récepteur radio est livré avec une radiocommande maître programmée en usine. Vous reconnaitrez la radiocommande maître aux trois boutons de fonction **rouges**.

Le bouton maître programmé se trouve au milieu. Les deux autres boutons sont des boutons d'émission encore libres (par ex. pour une motorisation de garage, etc.).

Vous pouvez immédiatement émettre un signal radio avec la radiocommande maître. Si le signal valide est reconnu, le bouton de programmation LED s'allume pour une durée de 2 secondes.

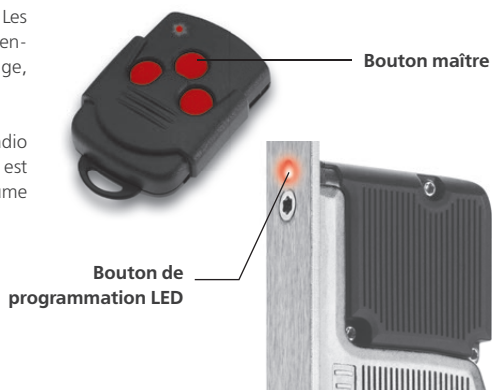

8 Radiocommande utilisateur

En plus de la radiocommande maître déjà programmée, il est possible de programmer un maximum de 25 radiocommandes utilisateurs pour le récepteur radio. Uniquement destiné à commander l'ouverture de la porte, les radiocommandes utilisateurs ne possèdent pas de droits de programmation ou de suppression.

Tous les émetteurs radio FUHR peuvent être utilisés comme émetteur utilisateur par ex. : radiocommandes, boutons radio muraux, transpondeurs radio, lecteur d'empreintes digitales radio, clavier sans fil.

8.1 Programmer de nouvelles radiocommandes utilisateurs au récepteur radio

1. Actionner **brèvement (< 1 seconde)** le bouton de programmation LED du récepteur radio.
 - Le bouton de programmation LED clignote lentement.
2. Actionner **1x** dans un intervalle de 20 sec. le bouton d'émission rouge situé au milieu de **la radiocommande maître**.
 - Si le récepteur radio a accepté le signal du maître, alors le bouton de programmation LED du récepteur radio s'allume pendant env. 2 secondes, après lesquelles il se remet à clignoter lentement.
3. Actionner **2x de suite** dans un intervalle de 20 secondes le bouton d'émission de la nouvelle **radiocommande utilisateur**.
 - Si le récepteur radio a reconnu et enregistré le signal de la nouvelle radiocommande utilisateur, alors le bouton de programmation LED du récepteur radio s'allume pendant 4 sec. et s'éteint ensuite automatiquement.
 - La radiocommande utilisateur peut désormais être utilisée pour l'ouverture de la porte.

En cas de dépassement de l'intervalle de 20 secondes ou lors de l'utilisation d'une mauvaise radiocommande maître, le processus de programmation est interrompu.

8.2 Supprimer de manière ciblée des radiocommandes utilisateurs de la mémoire

Si vous souhaitez retirer l'autorisation d'accès affectée à une radiocommande utilisateur déjà programmée, vous pouvez supprimer celle-ci individuellement de la mémoire du récepteur radio. À cet effet, il convient d'opérer de la manière suivante :

1. Actionner pendant une durée **supérieure à 3 secondes** le bouton de programmation LED du récepteur radio.
 - La LED commence à clignoter rapidement.
 - Lâchez le bouton.
2. Actionner **1x** dans un intervalle de 20 secondes le bouton d'émission de la **radiocommande maître**.
 - Si le récepteur radio a accepté le signal du maître, alors le bouton de programmation LED du récepteur radio s'allume pendant env. 2 secondes, après lesquelles il se remet à clignoter rapidement.
3. Actionner **1x** dans un intervalle de 20 secondes le **bouton de la radiocommande utilisateur** à supprimer.
 - Si le bouton de programmation LED s'allume ensuite pendant env. 4 secondes, alors le code d'émission correspondant est supprimé.
4. Vérifiez à l'aide de la radiocommande utilisateur si l'opération de suppression a réussi !

8.3 Supprimer intégralement toutes les radiocommandes utilisateurs de la mémoire du récepteur radio

Si vous souhaitez retirer les autorisations d'accès de toutes les radiocommandes déjà programmées, vous pouvez effacer l'ensemble du contenu de la mémoire du récepteur radio. Seule la radiocommande maître restera opérationnelle. À cet effet, il convient d'opérer de la manière suivante :

1. Actionner pendant une durée **supérieure à 3 secondes** le bouton de programmation LED du récepteur radio.
 - La LED commence à clignoter rapidement.
 - Lâchez le bouton.
2. Actionner **1x** dans un intervalle de 20 secondes le bouton d'émission de la **radiocommande maître**.
 - Si le récepteur radio a accepté le signal du maître, alors le bouton de programmation LED du récepteur radio s'allume pendant env. 2 secondes, après lesquelles il se remet à clignoter rapidement.
3. Réactionner pendant une durée **supérieure à 3 secondes** le bouton de programmation LED du récepteur radio.
 - Si le bouton de programmation LED s'allume ensuite pendant env. 4 secondes, alors tous les codes d'émetteurs, à l'exception de celui du maître, ont été supprimés.



Pour exclure le fait qu'une radiocommande utilisateur programmée puisse être en circulation à par celle du client final autorisé, nous recommandons au client final d'exécuter immédiatement cette opération de suppression dès la remise de la radiocommande maître !

9 Caractéristiques techniques

9.1 Récepteur radio

Fréquence :	868,3 MHz
Modulation :	FSK
Sécurité :	code variable (rolling-code) avec principe d'émetteur maître
Antenne :	Onboard
Tension d'alimentation :	12 V DC
Consommation de courant :	15 mA
Contrôle d'actionnement :	diode lumineuse rouge
Plage de température :	-10 °C à +50 °C
Dimensions :	43 x 40 x 15 mm
Câble de raccordement :	3 conducteurs, longueur d'env. 320 mm
Poids :	env. 50 g
Indice de protection :	IP 20
Impulsion de commutation :	sans potentiel

9.2 Radiocommande maître

Les radiocommandes sont conformes à la directive R&TTE 1999/5/CE	
Fréquence :	868,3 MHz
Modulation :	FSK
Sécurité :	code variable (rolling-code)
Canaux :	3
Tension d'alimentation :	1 pile de 3 V CR 2032
Contrôle d'actionnement :	diode lumineuse rouge
Plage de température :	-10 °C à +50 °C
Dimensions :	53 x 36 x 15 mm
Poids :	env. 20 g

10 Signaux LED du récepteur radio

Les signaux LED suivants peuvent seulement être contrôlés après l'activation de la tension d'alimentation de 12 V DC.

Le bouton de programmation LED est allumé en permanence

➤ Aucune radiocommande maître n'a été programmée jusqu'à présent.

Attention : le premier émetteur programmé est l'émetteur maître futur !

Le bouton de programmation LED est allumé pendant 2 secondes.

➤ Un signal programmé auparavant a été capté. Le déverrouillage de la serrure s'effectue par la motorisation.

Le bouton de programmation LED est allumé pendant 0,5 secondes.

➤ Un signal pas encore programmé a été capté. La serrure reste verrouillée.

Le bouton de programmation LED n'est pas allumé

➤ En positionnement initial sans actionnement, la LED ne s'allume pas car aucun signal d'émission est capté. Mais si la LED ne s'allume pas malgré l'émission d'un signal de commande d'ouverture, alors le récepteur radio ou la serrure motorisée n'est pas encore raccordé à la tension de service de 12 V DC ou le raccordement des câbles au connecteur de la motorisation est incorrect.

11 Consignes de sécurité, maintenance et entretien

Le module récepteur radio ne requiert aucun entretien. Lorsque la portée d'émission de la radiocommande diminue, il convient de remplacer la pile (voir chapitre 11.1).

Les composants livrés doivent être protégés contre l'humidité. Ils ne sont pas appropriés pour des endroits à forte humidité atmosphérique ou qui comportent des substances chimiques !

Seuls les accessoires et pièces de rechange d'origine FUHR sont autorisés à être utilisés. Une utilisation ou un montage incorrect implique la perte de la garantie. Les boîtiers et les câbles doivent être protégés contre un endommagement mécanique. Les composants endommagés ou défectueux doivent immédiatement être mis hors service et remplacés.

11.1 Remplacement de pile à la radiocommande

1. Ouvrir le boîtier avec une pièce de monnaie.
2. Dégager la pile en la glissant vers le bas.



3. Mettre en lace une nouvelle pile CR2032, pôle + dirigé vers le haut.
4. Refermer le boîtier.

